

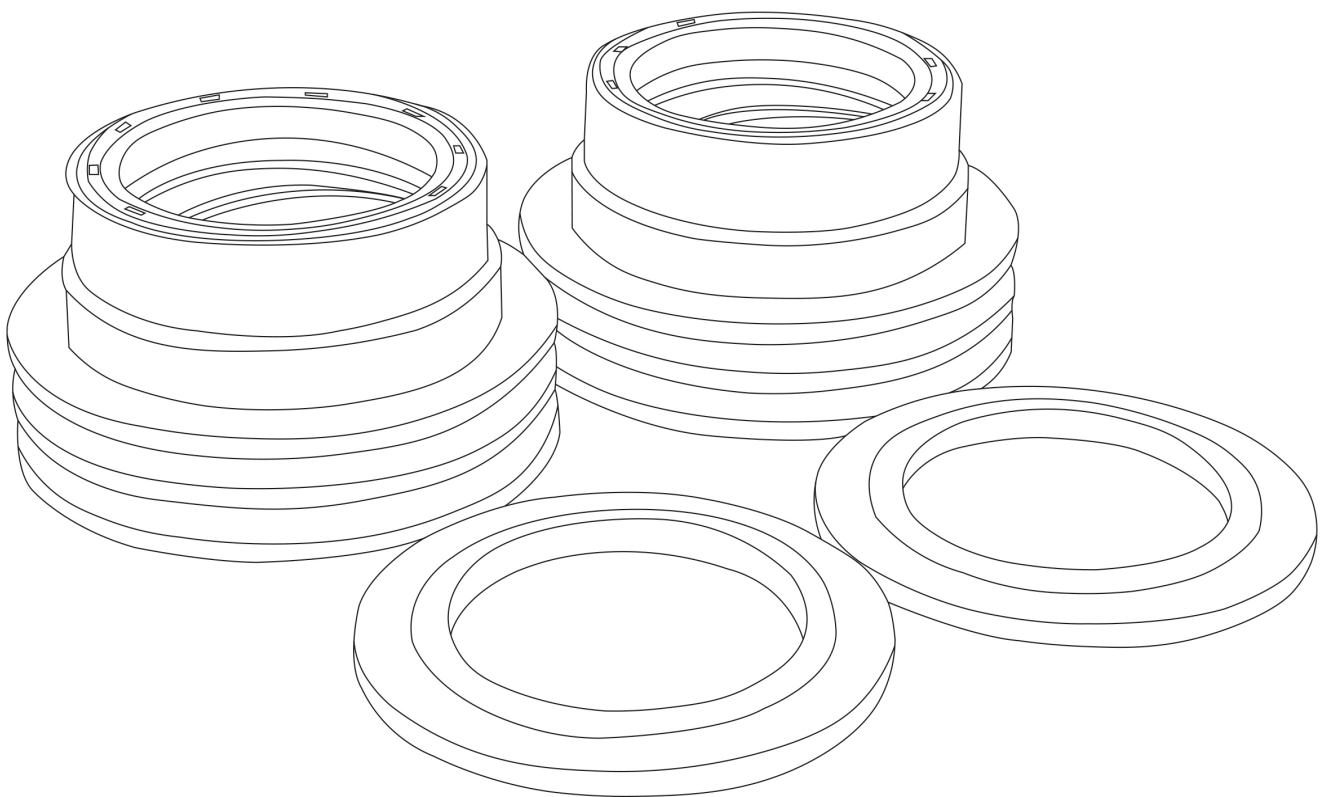

AUTOGUR 73

**Стакан кожуха полуоси УАЗ Патриот,
Профи до 2024 года с плавающим
сальником переднего моста открытого
типа (к-т 2 шт.)**



ИНСТРУКЦИЯ ПО УСТАНОВКЕ

Описание

Всем известна проблема с разрушением штатных стаканов поворотного кулака открытого типа УАЗ 3163 Патриот после 2019 года, 2360, 2363 Профи 4x4 даже при небольших пробегах, что способствует вытеканию масла из моста, попаданию грязи и влаги в редуктор моста. Для устранения этих проблем компанией Autogur73 было разработано данное изделие.

Обеспечение герметичности приводного вала переднего моста – это одна из ключевых задач при эксплуатации автомобилей. Нарушение герметичности может привести к ряду проблем, включая загрязнение внутренних механизмов, потерю смазки и сокращение срока службы узлов. Новая разработка в области уплотнений предлагает современное решение, учитывающее конструктивные особенности приводного вала и возможные эксплуатационные отклонения.

Главным преимуществом нового уплотнения является его способность сохранять герметичность даже при наличии осевых отклонений вала до 2 мм. Это значительное улучшение по сравнению с традиционными уплотнениями, у которых осевое смещение чаще всего становится причиной потери герметичности. Дополнительная сложность заключается в том, что вал может отклоняться при повороте кулака, если центральная точка шарнира привода не совпадает с осью поворота. Новое уплотнение эффективно решает эти проблемы благодаря своей инновационной конструкции.

Стакан кожуха полуоси переднего моста - это защитная деталь узла трансмиссии, отвечающая за обеспечение защиты от воздействия внешних факторов. Служит для лучшей герметизации кожуха полуоси, устранения течи, устранения сухого трения во втулке цапфы и компенсации радиального перемещения вала ШРУСа.

Пошаговая инструкция по установке.

Подготовка автомобиля:

Выставьте колеса прямо. Снимите колесо и демонтируйте тормозной суппорт, подвесив его на мост, чтобы не повредить тормозной шланг. Снимите тормозной диск. Открутите и снимите цапфу. Извлеките приводной вал вместе со старым уплотнением.

Подготовка к установке:

1. Очистите место установки от грязи и остатков масла.
2. ВАЖНО! Проверьте, насколько свободно сальник проходит через вал полуоси. Если на шлицах образовались заусенцы, удалите их с помощью наждачной бумаги или мелкого напильника, чтобы они не повредили рабочую поверхность сальника.
3. ВАЖНО! Осмотрите рабочую поверхность вала. В случае повреждений (задиры, неровностей) их необходимо сгладить мелкой наждачной бумагой. Если повреждения значительны и затрагивают более одной трети полированной поверхности, вал подлежит замене.

Установка нового уплотнения:

1. Запрессовываем стакан кожуха полуоси. Смажьте мыльным раствором или силиконовой смазкой ребра уплотнения и посадочное место, чтобы облегчить монтаж. Для запрессовки можно использовать привод (ШРУС) установив на него металлический хомут и шайбу (можно использовать штатную).
2. Используя привод ШРУС, аккуратно напрессуйте (покачивающими движениями) стакан кожуха полуоси на место покачивающими движениями. После высыхания мыльного раствора уплотнение будет надежно фиксироваться в посадочном месте.

Финальная сборка:

1. Установите шайбу упорную. Рабочие поверхности шайбы, бронзовой втулки и вала привода тщательно смажьте литолом.
2. Установите приводной вал и произведите сборку остальных деталей в обратной последовательности.

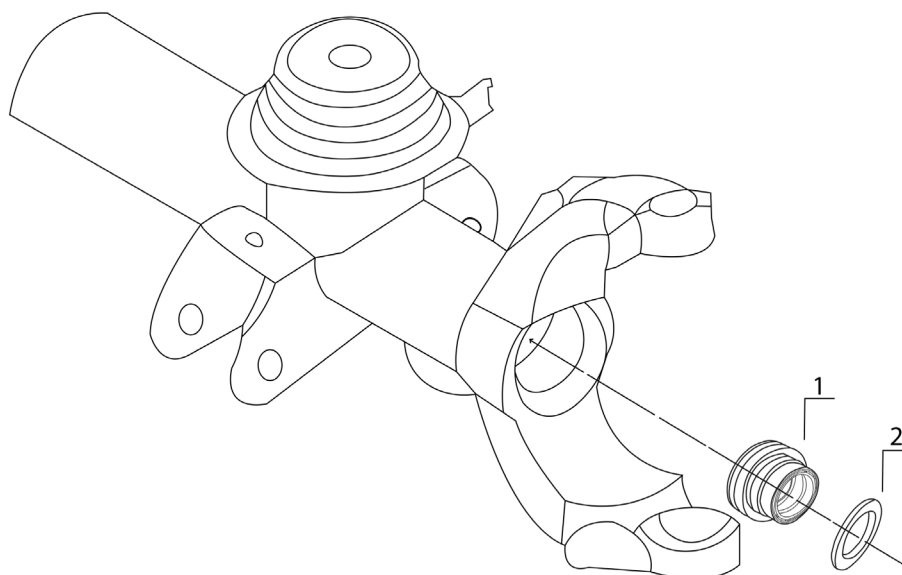

1. Стакан кожуха полуоси с полиуретановым упругим элементом;
2. Шайба упорная поворотного кулака.

Гарантийные обязательства:

Гарантийный срок исчисляется со дня приобретения товара и составляет 50 тысяч или 2 (два) года.

Ссылка на видео инструкцию по установке на Rutube.ru



Для заметок:

тел.: 8 800 200 08 73 (звонок по России бесплатный)
email: info@autogur73.ru

Режим работы склада:

Понедельник-пятница 9:00-17:00
Суббота: 9:00-13:00 (время Москва +1)

Режим работы офиса:

Понедельник-пятница 8:30-17:00
Суббота 9:00-13:00. (время Москва +1)

Комплектовщик:

Дата комплектации:

Свяжитесь с нами:

