



ИИТЕХНО

ТЮНИНГ ТРАНСМИССИИ

Стальной корпус редуктора переднего моста

ДЛЯ АВТОМОБИЛЕЙ НИВА,
LADA 4x4, Chevrolet Niva



ИНСТРУКЦИЯ ПО УСТАНОВКЕ

ⓘ **ВНИМАНИЕ:** Прежде чем приступить к работе по установке, полностью ознакомьтесь с данной инструкцией.

ⓘ **ВНИМАНИЕ:** В связи с постоянной работой по совершенствованию изделия, повышающей его надежность и улучшающей эксплуатационные характеристики, в конструкцию могут быть внесены незначительные изменения, не отраженные в настоящей инструкции.

Данная инструкция отражает только моменты, связанные с установкой СРПМ и используется совместно с руководством по ремонту и обслуживанию автомобиля вашей марки и модели. Перед началом работ убедитесь, что комплектность продукта соответствует заявленному перечню, а все необходимые инструменты, материалы и специальные приспособления имеются в наличии.



В комплект поставки входят (см. рисунок 1):

- | | |
|--|--|
| 1- Корпус СРПМ — 1 шт. | 14- Фитинг поворотный для вывода воздуха — 1 шт. |
| 2- Хомут втулки стабилизатора - 2 шт. | 15- Пробка - 2 шт. |
| 3- Кронштейн правый - 1 шт. | 16- Болт М8х25 - 13 шт |
| 4- Кронштейн левый -1 шт. | 17- Шайба пружинная - 13 шт |
| 5- Крышка левая - 1 шт. | 18- Шайба плоская - 17 шт |
| 6- Кольцо дистанционное - 1 шт. | 19- Гайка М8 - 4 шт. |
| 7- Крышка правая - 1 шт. | 20- Болт М12х80 — 2 шт. |
| 8- Подшипник 92206 - 1 шт. | 21- Гайка М12 — 2 шт. |
| 9- Кронштейн для крепления к балке - 4 шт. | 22- Стяжка (хомут) нейлоновый (200 мм) - 10 шт. |
| 10- Сальник правый - 1 шт | 23- Трубка рилсановая 3,3 м — 1 шт. |
| 11- Сальник левый — 1 шт. | |
| 12- Втулка стабилизатора - 2 шт. | |
| 13- Магнит ферритовый — 2 шт. | |



Рис. 1



Инструменты:

- Набор инструментов и специальных приспособлений, указанных в руководстве по ремонту и эксплуатации для снятия и установки РПМ.
- УШМ
- Сварочный аппарат. Рекомендуем использовать полуавтомат с возможностью регулировки напряжения дуги, силы тока и скорости подачи проволоки.
- Ключ рожковый на «12»
- Ключ рожковый на «14»

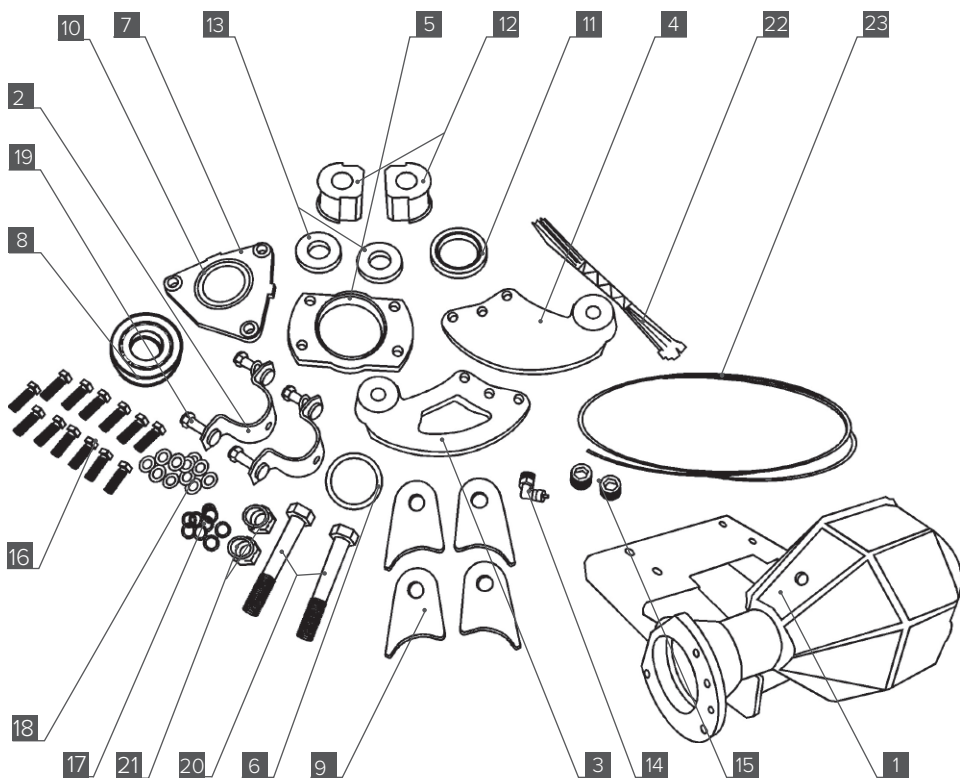
Материалы:

- Сварочная проволока для сварки нелегированных сталей. Рекомендуем использовать проволоку диаметром 1 мм G3Si1 или G4Si1 по DIN EN 440 (аналоги СВ-12ГС или СВ-08Г2С по ГОСТ 2246-70)
- Газовая смесь. Рекомендуем проводить сварку в защитном газе 82%Ar + 18%CO₂
- Фиксатор резьбовых соединений (например, Loctite №272 или аналог).
- Герметик-прокладка или новые прокладки РПМ и РЗМ.
- Масло трансмиссионное, рекомендуемое заводом- изготовителем для вашего климатического пояса

ЭТАП 1. Снятие заводского корпуса

1. Работу проводите на смотровой канаве или подъемнике. При работе на смотровой канаве вывешивайте переднюю часть автомобиля.
2. Переведите рычаг стояночного тормоза в нижнее положение. Осуществите демонтаж заводского моста, согласно документации по ремонту и эксплуатации вашего автомобиля.

⚠ **Рекомендуем осмотреть шрусы а также подшипники и шестерни РПМ на предмет деформаций, трещин, задиров и других следов видимого износа. И, в случае необходимости, заменить неисправную деталь или узел на новый.**



ЭТАП 2. Установка СРПМ

1. Запрессуйте сальники полуосей [10,11] в крышки [5,7] в соответствии с их расположением (правый, левый).
2. Установите редуктор заднего моста в корпус СРПМ [1]. Убедитесь при этом, что шестерня ГП не задевает за ферритовые магниты [13], при необходимости чуть сместите их в стороны.
3. Установите крышку [5] с запрессованным сальником [11], подшипник [8] и кольцо [6] на внутренний левый короткий шрус согласно **рис.2**



Рис. 2

❗ Пункты 4, 5, 11 и 12 выполняйте согласно документации по ремонту и эксплуатации вашего автомобиля.

4. Установите крышку [7] с запрессованным сальником [10] и заводским подшипником на внутренний правый длинный шрус согласно Руководству.
5. Установите шрусы в сборе с крышками в корпус СРПМ [1], используя крепеж [16,17.18]
6. Прикрутите к корпусу СРПМ [1] правый и левый кронштейны [3,4] с запрессованными сайлентблоками, используя крепеж [16,17.18].

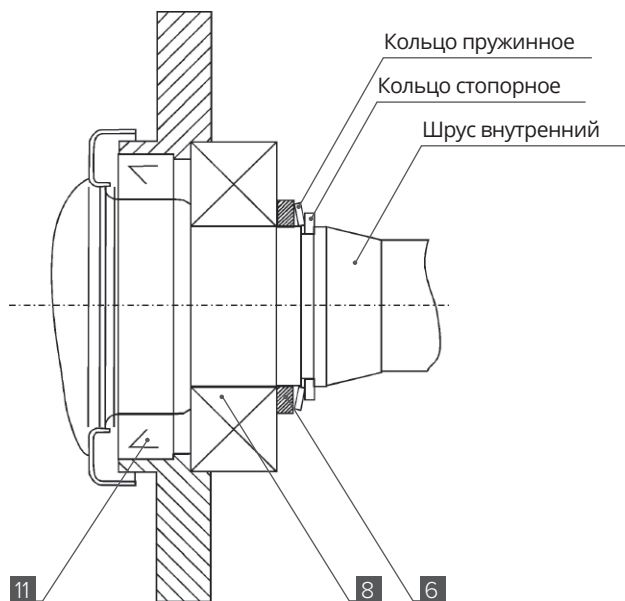

7. Подготовьте на балке поверхности под приварку кронштейнов [9]. Для этого зачистите их от краски с помощью УШМ.
 8. Зафиксируйте заднюю часть корпуса СРПМ [1] на стабилизаторе поперечной устойчивости (задняя пластина СРПМ проходит под стабилизатором), при помощи хомутов [2] крепления стабилизатора и втулок стабилизатора [12], используйте крепеж [18,19].
 9. Выставьте СРПМ таким образом, чтобы расстояние от СРПМ до нижней балки и двигателя было максимально возможным с тем, чтобы при вибрации агрегатов они не задевали друг друга.
 10. Приварите по месту кронштейны [9] для крепления к балке (Рис.3). Убедитесь, что установленный корпус СРПМ [1] с прикрученным к нему РЗМ не касается балки, поперечной рулевой тяги, карданного вала и других элементов автомобиля.
- ⓘ При задевании за корпус редуктора поперечной рулевой тяги, подложите между хомутами [22] и плоской частью корпуса СРПМ [1] плоские шайбы [11] из комплекта



Рис. 3



Рекомендуемые режимы сварки для разной толщины кронштейнов даны в таблице 1.

Таблица 1.

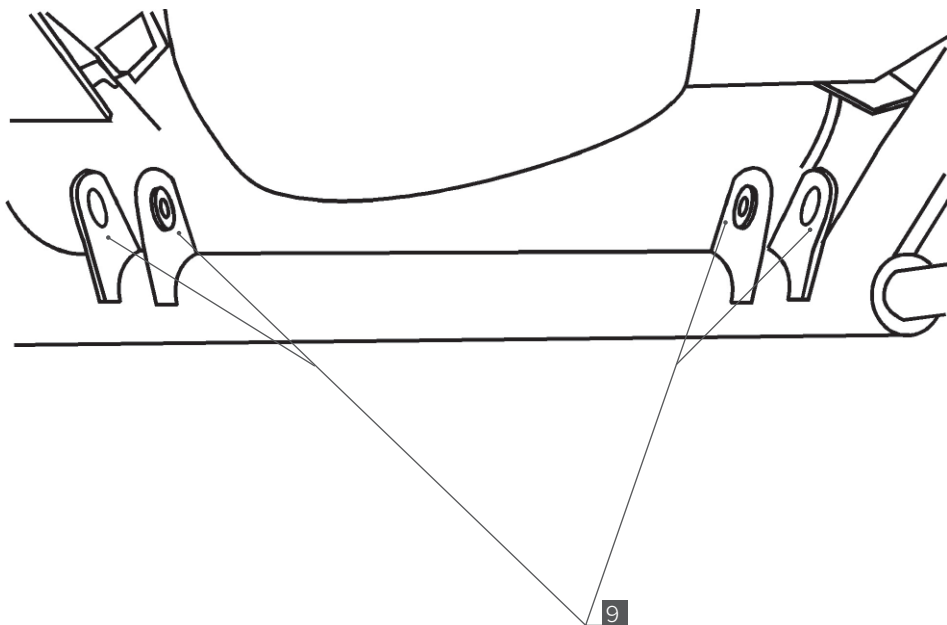
толщина кронштейна	диаметр сварочной проволоки	подача проволоки	Сила тока	Напряжение дуги
мм	мм	м/мин	А	В
4	1	10,7	220	23

Сварку рекомендуется проводить в защитном газе проволокой, которые указаны в разделе «Материалы».

⚠ Внимание: выбор неправильных режимов сварки может привести к деформации кронштейнов и балки.

- Прикрепите фланец переднего карданного вала к фланцу ведущей шестерни главной передачи.
- Залейте масло в мост, объем – 0,93 л. Для этого открутите заливную пробку **[15]** и заливайте масло до уровня нижней кромки отверстия заливной пробки. После этого закрутите заливную пробку. Используйте масло согласно рекомендациям завода-изготовителя.
- Рожковым ключом на «12» вкрутите фитинг вывода воздуха **[14]**. Установите в фитинг **[14]** рилсановую трубку **[23]** и закрепите ее накидной гайкой с помощью рожкового ключа на «14». Свободный конец трубки выведите и закрепите в максимально верхнюю точку автомобиля.

ЭТАП 3. Эксплуатация и гарантия

- Объем заливаемого масла – 0,93 л.
- Гарантия не распространяется на СРПМ со следами внешнего механического воздействия
- Гарантия не распространяется на СРПМ, деформированный в результате сварочных работ по приварке кронштейнов.





www.izh-techno.ru

8-800-700-27-10



80.10.31.120.000