

Шаг 1. Отверните гайки стремянок Г, снимите стремянки С, подкладку П и накладку Н рессоры.

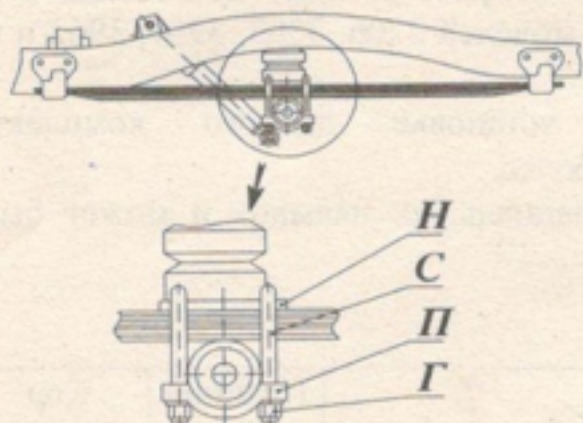

Шаг 2. Поставьте оригинальную проставку 2 на основную рессору так, чтобы отверстие в проставке было установлено на гайку стяжного болта рессоры.

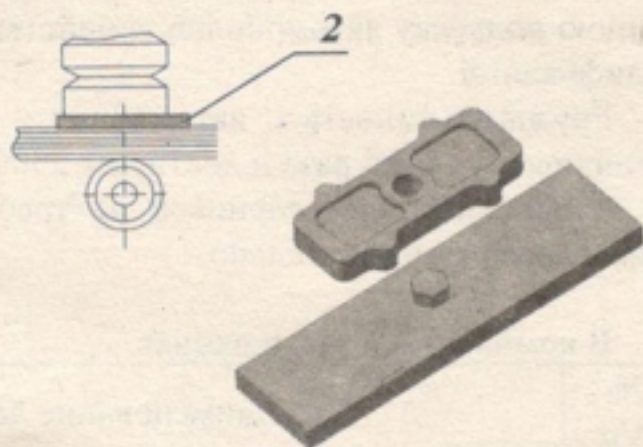

Шаг 3. Установите подрессорник 1 на проставку 2, а накладку Н на подрессорник.

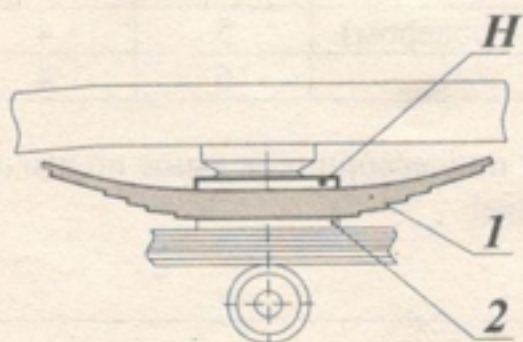

Шаг 4. Поставьте стремянки 5, установите подкладку П и закрепите их гайками через шайбу-гровер таким образом, чтобы края верхнего листа подрессорника находились в горизонтальной плоскости.

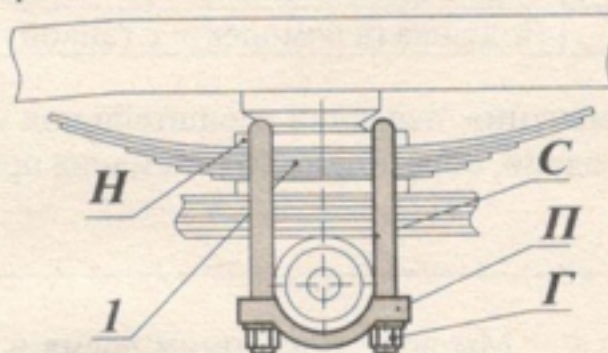

Шаг 5. Произведите разметку двух отверстий под установку переднего кронштейна 3 на раме с обеспечением зазора между подушкой 6 и подрессорником 1 10÷20 мм. Величина зазора определяется самостоятельно, исходя из условий эксплуатации автомобиля.

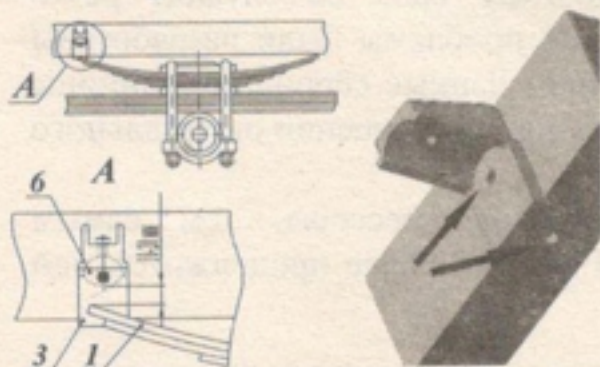

Шаг 6. Через полученные отверстия кронштейн 3 крепится к раме двумя болтами. Затем на него устанавливается подушка 6 и зажимают ее гайкой.

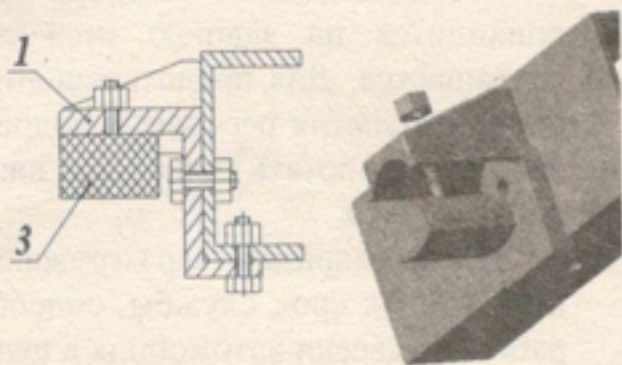

Шаг 7. Таким же образом (см. шаги 5-6) установите задний кронштейн 4. Затем, повторив шаги 1-7, установите второй подрессорник.